

ソニックデザイン 企業報道資料 2021年11月1日

## ソニックデザイン、新型Cクラス専用の サウンドチューンアップ商品

### 「Sonic Design Sound Suite」を メルセデス・ベンツ日本(株)より受注 ～純正システムのサウンドを高音質トゥイーターと 独自の音質補正技術でグレードアップ～

株式会社ソニックデザイン(千葉県千葉市、社長:佐藤 敬守)はこのたび、メルセデス・ベンツ車専用のサウンドチューンアップ商品である「Sonic Design Sound Suite」(ソニックデザインサウンドスイート)の新型Cクラス(W206)専用モデルをメルセデス・ベンツ日本株式会社(東京都品川区、社長:上野 金太郎)より受注し、販売店装着の純正アクセサリとして納入する運びとなりました。なお、本商品はメルセデス・ベンツ日本(株)から全国のメルセデス・ベンツ正規販売店を通じて販売されます。



左:「Sonic Design Sound Suite」新型Cクラス専用モデル セット内容  
右:付属のSonic Designエンブレムの純正トゥイーターへの装着例

## 「ソニックデザインサウンドスイート」新型Cクラス専用モデル (メルセデス・ベンツ純正アクセサリ) 商品概要

今回納入するメルセデス・ベンツ純正アクセサリ「ソニックデザインサウンドスイート」新型Cクラス専用モデルは、車両構造的にドアスピーカー交換が難しいCクラス(W206)のために、これまで弊社が培ってきた車室内の音響解析・補正技術を集約して開発したサウンドチューンアップ商品です。本商品は (1)純正スピーカーグリル周囲に装着する「アコースティックコントロールエレメント」(フロント左右/リア左右/トウィーター左右)、(2)純正トウィーターグリル内に装着する「18mmマイクロファイバー・ドームトウィーター」(フロント左右)、(3)付属トウィーターと純正ドアスピーカーのためのネットワーク回路および音質補正回路を一体化した「アコースティックコンベンセーター」、(4)助手席足元の純正ウーファの音を整える「アディショナルコンベンセーター」の各要素で構成されており、純正のオーディオ/ナビユニット、ドアおよび助手席足元のウーファーを取り外さず活かしながら、簡単・確実な音質向上を図ることが可能です。取り付けに際しては車両側の加工を必要とせず、接続もカプラーオンで行えるため、車両の資産価値を損なう心配もありません。もちろん本商品は車両本体と同じく、3年・走行距離無制限の製品保証を受けることができます。

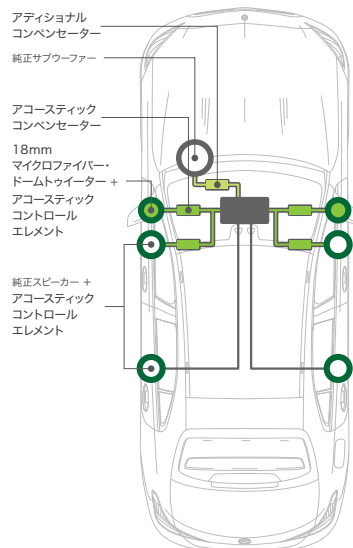

●メルセデス・ベンツ純正アクセサリ「ソニックデザインサウンドスイート」Cクラス専用モデルは、メルセデス・ベンツ日本(株)から全国のメルセデス・ベンツ正規販売店を通じて販売される商品です。ご購入に関してはメルセデス・ベンツ正規販売店までお問い合わせください。

### 「ソニックデザインサウンドスイート」新型Cクラス専用モデル (メルセデス・ベンツ純正アクセサリ) 主な特徴

#### 1. 新型Cクラス(W206)の車室内音響特性に合わせて最適化した専用設計

メルセデス・ベンツ新型Cクラスのドア内構造や車室内音響特性に対応し、ドアスピーカーを交換することなく最大限の音質向上効果が得られます。アコースティックコントロールエレメント(後述)の取り付けは車両加工の必要がない嵌め込み式で、また配線作業もメルセデス・ベンツ正規販売店での取り付けを前提に、純正ハーネスへのカプラーオン接続で簡単・確実にこなせるよう設計しています。

#### 2. 優れた整音・導音効果で純正ドアスピーカーのポテンシャルを最大限に引き出す アコースティックコントロールエレメント

純正ドア/純正トゥイーターグリルの周囲に取り付ける\*ことでスピーカー前面と内装材との間に発生する反射や共振などを抑制し、音を効率的に導くアコースティックコントロールエレメントを採用。Cクラスのドア内構造に合わせて最適化したエレメント形状と、特別に吟味したマイクロラバーセル構造のエレメント材が優れた整音・導音効果を発揮し、こもり音の少ない躍動的で力強い中低音を引き出します。

\*本製品のアコースティックコントロールエレメントは純正スピーカーグリルの内側周囲付近に取り付けるものです。装着後も外観上の変化はなく、インテリアの雰囲気を損ないません。

#### 3. スムースに伸びたクセのない高音再生を実現。繊細で上質なサウンドのための 18mmマイクロファイバー・ドームトゥイーター

ソニックデザイン独自のマイクロファイバー製振動板とナローギャップ・モーターシステムを採用し、クリアで広がりのある高音再生を実現する18mmドームトゥイーターを付属。強力な磁気回路と大口径振動板を備えた本格的な単体トゥイーターをプラスすることにより、繊細で上質なサウンドをもたらします。

#### 4. 純正スピーカー/ウーファーを活用しながら再生音を最適化してさらに聴きやすく整える アコースティックコンペンセーター&アディショナルコンペンセーター

純正ドアスピーカーの音を最適化する音質補正回路(フロント/リア)と付属トゥイーター用クロスオーバーネットワーク回路とを一体化したアコースティックコンペンセーター(フロント)、助手席足元の純正ウーファーからの音を整えるアディショナルコンペンセーターの装備により、さらに聴きやすくバランスの取れたサウンドを追求。高い装着性と信頼性を確保するため、すべての接続はカプラーオン方式としています。

#### 5. アルミ無垢ダイヤカット加工のSonic Designエンブレムを付属

アルミ無垢素材をベースに、手作業で精密なダイヤカット加工を施した特製Sonic Designエンブレム(2個)を付属。トゥイーターグリルに取り付けます。

#### 「アコースティックコントロール」について(ご参考)

「アコースティックコントロール」とは、これまで弊社が培ってきた音響解析・補正ノウハウによってオーディオシステムの再生環境を向上し、システム本来のポテンシャルを引き出して、より良い音を実現するためのテクノロジー&コンセプトの総称です



「アコースティックコントロール」  
テクノロジーロゴマーク

本件についてのお問い合わせ先  
株式会社ソニックデザイン  
電話:043-209-1777/E-mail:info@sonic-design.co.jp

以上