

ソニックデザイン 企業報道資料 2018年8月22日

ソニックデザイン、新型Cクラス専用のサウンドチューンアップ商品 「Sonic Design Sound Suite」をメルセデス・ベンツ日本(株)より受注 ～新型Cクラスに設定の「アドバンスドサウンドシステム」(9スピーカー)装着車に対応～

株式会社ソニックデザイン(千葉県千葉市、社長:佐藤 敬守)はこのたび、メルセデス・ベンツ車専用のサウンドチューンアップ商品である「Sonic Design Sound Suite」(ソニックデザイン サウンドスイート)の新型Cクラス(205系)専用モデルをメルセデス・ベンツ日本株式会社(東京都品川区、社長:上野 金太郎)より受注し、販売店装着の純正アクセサリとして納入する運びとなりました。今回納入するのは、新型Cクラスの主要車種に新たに設定された「アドバンスドサウンドシステム」に対応する9スピーカー装着車専用モデルです。ベースグレードの5スピーカー装着車には既発売の5スピーカー装着車専用モデルが引き続き適合します。なお、本製品はメルセデス・ベンツ日本(株)から全国のメルセデス・ベンツ正規販売店を通じて販売されます。

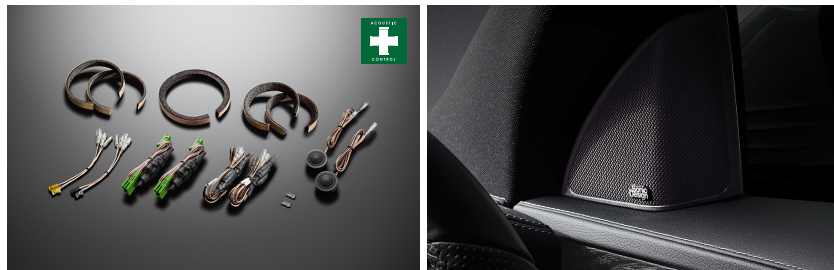

左:「Sonic Design Sound Suite Cクラス(9スピーカー装着車)専用モデル」セット内容
右:付属のSonic Designエンブレムの純正トゥイーターグリルへの装着例

「ソニックデザイン サウンドスイート Cクラス(9スピーカー装着車)専用モデル」 (メルセデス・ベンツ純正アクセサリ) 商品概要

今回納入するメルセデス・ベンツ純正アクセサリ「ソニックデザイン サウンドスイート Cクラス(9スピーカー装着車)専用モデル」は、車両構造的にドアスピーカー交換が難しい205系Cクラスのために、これまで弊社が培ってきた車室内の音響解析・補正技術を集約して開発した新概念のサウンドチューンアップ商品です。弊社では既に、205系Cクラスの前期型に向けた5スピーカー装着車専用モデルを納入してご好評をいただいておりますが、このたび登場した新型Cクラス日本仕様車の主要グレードには新たに9スピーカー構成の「アドバンスドサウンドシステム」が設定されたことから、これに対応するものとして本商品を開発・納入する運びとなりました。

本商品は (1) 純正スピーカーグリル周囲に装着する「アコースティックコントロールエレメント」(フロント左右/リア左右/センター)、(2) 純正トゥイーターと交換装着する「18mmマイクロファイバー・ドームトゥイーター」(フロント左右)(3) 付属トゥイーターと純正ドアスピーカーのためのネットワーク回路および音質補正回路を一体化した「アコースティックコンペンセーター」、(4) 前席左右足元の純正ウーファの音を整える「アディショナルコンペンセーター」の各要素で構成されており、純正のオーディオ/ナビユニットやCOMANDシステム、ドアおよびセンタースピーカー、前席足元のウーファーを取り外さず活かしながら、簡単・確実な音質向上を図ることが可能です。取り付けに際しては車両側の加工を必要とせず、接続もカプラーオンで行えるため、車両の資産価値を損なう心配もありません。もちろん本商品は他のメルセデス・ベンツ純正アクセサリと同じく、3年・走行距離無制限の製品保証を受けることができます。

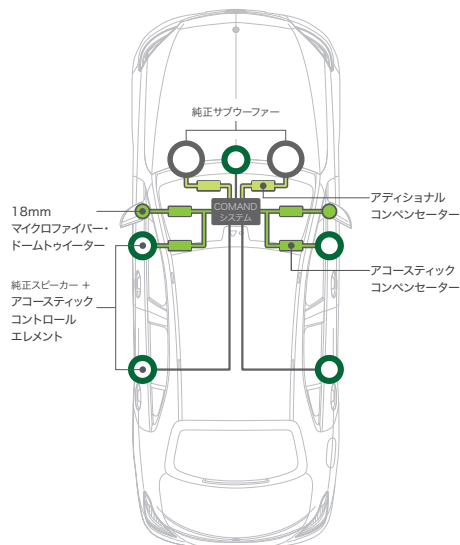

● メルセデス・ベンツ純正アクセサリ「ソニックデザイン サウンドスイート Cクラス(9スピーカー装着車)専用モデル」は、メルセデス・ベンツ日本(株)から全国のメルセデス・ベンツ正規販売店を通じて販売される商品です。弊社ならびに弊社製品認定販売店(カーオーディオ専門店、ソニックプラスセンター)での販売は行っておりません。ご購入に関してはメルセデス・ベンツ正規販売店までお問い合わせください。

「ソニックデザイン サウンドスイート Cクラス(9スピーカー装着車)専用モデル」 (メルセデス・ベンツ純正アクセサリ) 主な特徴

1. 205系Cクラスの車室内音響特性に合わせて最適化した専用設計

メルセデス・ベンツCクラスのドア内構造や車室内音響特性に対応し、脱着に手間の掛かるドアスピーカーやセンタースピーカーを交換することなく最大限の音質向上効果が得られるよう専用設計しました。アコースティックコントロールエレメント(後述)の取り付けは車両加工の必要がない嵌め込み式で、また配線類もメルセデス・ベンツ正規販売店での取り付けを前提に、純正ハーネスへのカプラーオン接続で配線作業を簡単・確実に行なえるよう設計しています。

2. 優れた整音・導音効果で純正ドアスピーカーのポテンシャルを 最大限に引き出すアコースティックコントロールエレメント

純正ドア/センタースピーカーの周囲に取り付ける*ことでスピーカー前面と内装材との間に発生する反射や共振などを抑制し、音を効率的に導くアコースティックコントロールエレメントを採用。Cクラスのドア内構造に合わせて最適化したエレメント形状と、特別に吟味したマイクロラバーセル構造のエレメント材が優れた整音・導音効果を発揮し、こもり音の少ない躍動的で力強い中低音を引き出します。

*本製品のアコースティックコントロールエレメントは純正スピーカーグリルの内側周囲付近に取り付けるものです。装着後も外観上の変化はなく、インテリアの雰囲気を変えません。

3. スムースに伸びたクセのない高音再生を実現。繊細で上質な サウンドのための18mmマイクロファイバー・ドームトゥイーター

ソニックデザイン独自のマイクロファイバー製振動板とナローギャップ・モーターシステムを採用し、クリアで広がりのある高音再生を実現する18mmドームトゥイーターを付属。強力な磁気回路と大口徑振動板を備えた本格的なトゥイーターを純正トゥイーターと交換することにより、いっそう繊細で上質なサウンドをもたらします。

4. 純正スピーカー/ウーファースの再生音を最適化して聴きやすく整える アコースティックコンペンセーター&アディショナルコンペンセーター

純正ドアスピーカー(フロント)の音を最適化する音質補正回路と付属トゥイーター用クロスオーバーネットワーク回路とを一体化したアコースティックコンペンセーター、前席足元左右の純正ウーファーからの音を整える左右独立のアディショナルコンペンセーターにより、聴きやすくバランスの取れたサウンドを追求。高い装着性と信頼性を確保するため、すべての接続はカプラーオン方式としています。

5. アルミ無垢ダイヤカット加工のSonic Designエンブレムを付属

アルミ無垢素材をベースに、手作業で精密なダイヤカット加工を施した特製Sonic Designエンブレムを付属。お好みでトゥイーターグリルなどに取り付けられます*。

*エンブレムの取り付け位置、取り付け方法などについては販売店にご相談ください。

「アコースティックコントロール」について(ご参考)

「アコースティックコントロール」とは、これまで弊社が培ってきた音響解析・補正ノウハウによってオーディオシステムの再生環境を向上し、システム本来のポテンシャルを引き出して、より良い音を実現するためのテクノロジー&コンセプトの総称です。



「アコースティックコントロール」
テクノロジーロゴマーク

本件についてのお問い合わせ先
株式会社ソニックデザイン
電話:043-209-1777/E-mail:info@sonic-design.co.jp

以上